

Montage
Assembly
Montage
Montage
Montagem

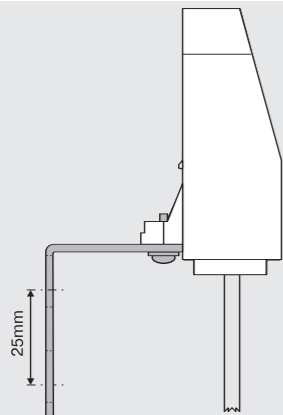

Anschlussplan
Connection diagram
Plan de branchement
Aansluitplan
Esquema de conexión
Esquema de ligação

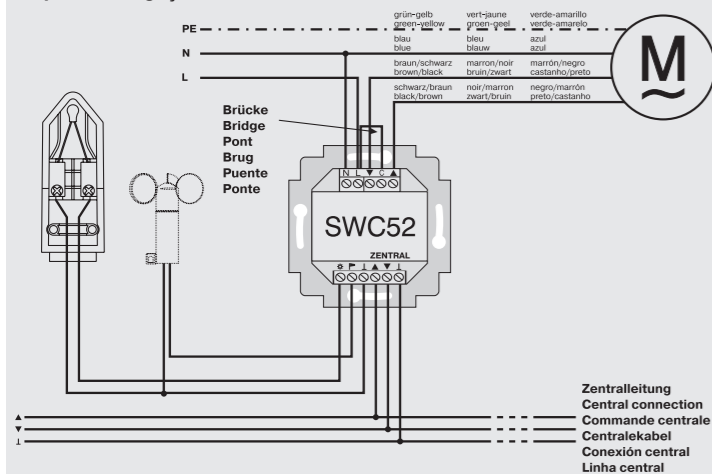

Centronic
SensorControl SC41

DE **Bedienungsanleitung**

GB **Operating Instructions**

FR **Notice d'utilisation**

NL **Gebruiksaanwijzing**

ES **Instrucciones de manejo**

PT **Instruções de serviço**

IT **Istruzioni per l'uso**

DK **Betjeningsvejledning**

PL **Instrukcja eksploatacji**

HU **Használati útmutató**

TR **Kullanma Talimatı**

GR **Οδηγίες χρήσεως**



BECKER

DE

Bestimmungsgemäße Verwendung

Der SC41 darf nur in Verbindung mit dem Sonnen-Wind-Steuergerät Centronic Sun-WindControl SWC52 verwendet werden.
Der Anschluss von Fremdgeräten muss in Rücksprache mit dem Fachhandel durchgeführt werden.
Eine andere oder eine darüber hinausgehende Benutzung gilt nicht als bestimmungsgemäß.

Gewährleistung

Becker-Antriebe GmbH ist von der gesetzlichen und vertraglichen Gewährleistung für Sachmängel und Produkthaftung befreit, wenn ohne unsere vorherige Zustimmung eigene bauliche Veränderungen und/oder unsachgemäße Installationen gegen unsere vorgegebenen Montagerichtlinien vorgenommen, ausgeführt oder veranlasst werden. Der Weiterverarbeiter hat darauf zu achten, dass alle für die Herstellung und Kundenberatung erforderlichen gesetzlichen und behördlichen Vorschriften, insbesondere die EMV-Vorschriften, eingehalten werden. Das vorliegende Produkt unterliegt technischen Weiterentwicklungen und Verbesserungen, informieren Sie sich in den aktuellen Verkaufsunterlagen über die genauen Produktspezifikationen.

Sicherheitshinweise

Verwenden Sie nur unveränderte Becker Originalteile.
Halten Sie Personen aus dem Fahrbereich der Anlagen fern.
Beachten Sie Ihre landesspezifischen Bestimmungen.
Für den Anschluss von Steuerleitungen (Schutzkleinspannungen) dürfen nur Leitungstypen mit ausreichender Spannungsfestigkeit verwendet werden.

Montage

Wählen Sie eine Stelle aus, an der die Sonneneinstrahlung einwandfrei gemessen werden können und evtl. Gegenstände wie Bäume, Dächer usw. keinen Einfluss auf die Lichtmessung haben.

FR

Utilisation conforme à la destination

Le SC41 doit être utilisé uniquement avec l'automatisme soleil-vent Centronic SunWindControl SWC52.
La connexion d'appareils d'autres fabricants doit être mise au point avec le commerce spécialisé.
Toute utilisation autre ou dépassant le présent cadre est réputée non conforme à la destination.

Prestation de Garantie

Becker-Antriebe GmbH est déchargé de la garantie et de la responsabilité du fait du produit si, sans notre autorisation préalable, des modifications de construction sont effectuées et/ou des installations inadéquates sont exécutées ou engagées, à l'encontre de nos directives de montage prescrites. L'utilisateur / l'électricien doit veiller à ce que toutes les consignes et prescriptions en vigueur, particulièrement celles en matière de compatibilité électromagnétique, soient respectées. Le présent produit est soumis à des développements et perfectionnements techniques, informez-vous dans les documents de vente actuels au sujet des spécifications de produit précises.

Consignes de sécurité

Utilisez uniquement des pièces originales de la société Becker-Antriebe GmbH n'ayant subi aucune modification.
Veillez à ce que personne ne se tienne dans la zone de déploiement des installations. Observez les directives spécifiques des pays.
Pour le branchement de câbles de commande (basses tensions de protection), utiliser seulement des câbles avec une résistance électrique suffisante.

Montage

Choisissez un endroit où le rayonnement solaire peut être mesuré de manière impeccable et où d'éventuels objets tels que des arbres, des toits etc. ne peuvent pas avoir d'influence sur la mesure de la lumière.

GB

Designated use

The SC41 may be used in combination with the sun and wind controller Centronic Sun-WindControl SWC52 only.
This device may only be used in connection with equipment from other manufacturers following consultation with your local retailer.
Use for any purpose other than stipulated here is considered non-designated use.

Warranty

Becker-Antriebe GmbH will be released from all warranty and product liability obligations if the customer modifies the equipment without prior approval from Becker-Antriebe GmbH or if the equipment is installed incorrectly and/or contrary to the specified installation instructions, by the customer or a third party. Any further processing must comply with all current statutory and official regulations governing manufacture and advice to customers, especially the EMC regulations. This product is subject to technical developments and improvements. Please refer to the current sales brochure for the precise product specifications.

Safety instructions

Solely for use with unmodified original parts from the company Becker-Antriebe GmbH.
Keep persons away from the systems guide track.
Always comply with national stipulations.
Only cables with sufficient electric strength may be used to connect control cables (protective low voltages).

Assembly

Always ensure that a suitable assembly point is chosen. This point must allow for the sunlight intensity to be easily measured and should be clear of objects such as trees and roofs which can affect sunlight readings.

NL

Reglementaire toepassing

De SC41 mag uitsluitend worden toegepast in combinatie met de zon-wind-automaat Centronic SunWindControl SWC52.
Vreemde apparaten mogen alleen worden aangesloten na ruggespraak met de vakhandel.
Elk afwijkend gebruik geldt als niet reglementair.

Garantieverlening

Becker-Antriebe GmbH is van de garantieverlening en de productaansprakelijkheid bevrijd, wanneer zonder onze voorafgaande toestemming eigen bouwkundige constructiewijzigingen zijn aangebracht en/of onvakkundige installaties worden doorgevoerd of in opdracht worden gegeven, die in strijd zijn met onze voorgeschreven montagerichtlijnen. De verdere verwerker dient erop toe te zien dat alle voor het tot stand brengen van en het adviseren van de consument vereiste wettelijke en officiële voorschriften in acht worden genomen. Dit product is onderhevig aan technische ontwikkelingen en verbeteringen. Voor de nadere productspecificaties verwijzen wij naar de actuele verkoopdocumentatie.

Veiligheidsinstructies

Gebruik uitsluitend niet veranderde originele onderdelen van de firma Becker-Antriebe GmbH.
Houd personen buiten het werkgebied van de installaties.
Neem de bepalingen in acht die specifiek voor uw land van toepassing zijn.
Voor het aansluiten van stuurkabels (veiligheid laagspanningen) mogen uitsluitend kabeltypen met voldoende spanningsweerstand worden gebruikt.

Montage

Zoek een plek uit waar de zon correct kan worden gemeten en waar bomen, daken e.d. geen invloed hebben op de lichtmeting.

ES

Uso adecuado

Debe utilizar el SC41 solamente con el automatismo sol-viento Centronic SunWindControl SWC52.
Si desea conectar productos de otros fabricantes, debe consultar primero una tienda especializada.
Cualquier utilización con fines ajenos a los especificados será valorada como inadecuada.

Garantía

Becker-Antriebe GmbH no asumirá responsabilidad alguna en el caso que el cliente haya realizado modificaciones constructivas y/o una instalación incorrecta de nuestro producto en contra de nuestras prescripciones de montaje y/o sin nuestro explícito consentimiento. El instalador / los usuarios subsidiarios deberán comprobar que se respeten todas las normativas y las prescripciones administrativas, en particular las normativas vigentes. Este producto está sujeto a modificaciones y mejoras técnicas. Rogamos se informe sobre las especificaciones exactas del producto en nuestra documentación de ventas actualizada.

Indicaciones de seguridad

Emplee exclusivamente piezas originales de Becker-Antriebe GmbH.
Mantenga a terceras personas alejadas del radio de acción de la instalación.
Respete las normas específicas que rigen en su país.
Para la conexión de líneas piloto (tensión baja de protección) sólo debe utilizar tipos de conductores con suficiente rigidez dieléctrica.

Montaje

Escoja un lugar en el que sea posible medir la irradiación solar correctamente sin la influencia de objetos ajenos como árboles, techos, etc.

PT

Utilização correcta

O SC41 só pode ser utilizado em ligação com o aparelho Sol-Vento Centronic SunWindControl SWC52.
A ligação de outros aparelhos deverá ser executada de acordo com as lojas da especialidade.
A utilização para outros fins que não os mencionados é considerada indevida.

Garantia

A Becker-Antriebe GmbH não assume qualquer tipo de garantia ou responsabilidade por produtos em que tenham sido efectuadas alterações estruturais sem o nosso consentimento prévio e/ou instalações inadequadas contra as nossas instruções de montagem. O responsável pela instalação deve certificar-se que são respeitadas todas as normas legais e administrativas, em especial a norma EMV, necessárias à instalação e ao serviço de assistência a clientes. Este produto está sujeito a alterações e melhorias técnicas. Para obter informações sobre as especificações concretas do produto, é favor consultar a documentação de venda actualizada.

Indicações de segurança

Utilize só peças originais inalteradas da empresa Becker-Antriebe GmbH.
Não deixe pessoas aproximarem-se da área de serviço das instalações.
Tenha em linha de conta as normas específicas do seu país.
Para a ligação de cabos de comando (baixas tensões de protecção) só podem ser utilizados tipos de cabo com suficiente resistência à tensão.

Montagem

Escolha um ponto, em que a radiação solar possa ser medida correctamente e eventuais objectos como árvores, telhados, etc. não exerçam qualquer influência sobre a medição da luz.

Limitazioni di utilizzo dei prodotti

L'SC41 può essere utilizzato solo con la centralina sole-vento Centronic SunWindControl SWC52.

Per il montaggio di componenti di altri produttori interpellare il rivenditore specializzato.

Qualsiasi altro tipo di utilizzo non è consentito.

Garanzia

Becker-Antriebe GmbH è esonerata dalla responsabilità del produttore e dall'obbligo di prestazione di garanzia legale e contrattuale per vizi di cosa, se senza nostra previa autorizzazione si eseguono o si danno in incarico modifiche costruttive e/o installazioni che non corrispondono alle nostre disposizioni di montaggio. L'addetto al montaggio deve assicurarsi che vengano rispettate tutte le disposizioni legali ed amministrative vigenti in materia, in modo particolare quelle relative alla Compatibilità Elettromagnetica (EMV), oltre alle disposizioni concernenti la produzione e la consulenza del cliente. Il presente prodotto è soggetto a ulteriori sviluppi e perfezionamenti tecnici; consultare pertanto l'attuale documentazione di vendita per quel che riguarda le specifiche del prodotto.

Istruzioni di sicurezza

Utilizzare esclusivamente ricambi originali non modificati della ditta Becker-Antriebe GmbH.

Tenere lontano le persone dalla zona mobile dell'impianto.

Osservare le disposizioni nazionali in materia.

Per il collegamento di linee di comando (tensioni inferiori a 42 V) utilizzare esclusivamente cavi dotati di sezione adeguata.

Montaggio

Posizionare il sensore in maniera ottimale facendo attenzione ad eventuali ostacoli come ad es. alberi, tetti etc. che potrebbero disturbare la rilevazione luminosa.

DK

Forskriftmæssig brug

SC41 må kun bruges i forbindelse med sol-vind-styreapparatet Centronic SunWindControl SWC52.

Tilslutning af fremmede apparater skal gennemføres i samråd med specialforretninger.

En anden og derudover gående brug gælder for at være ikke forskriftmæssig.

Garanti

Becker-Antriebe GmbH er befriet fra den lovmæssige og aftalemæssige garanti for mangler ved sagen og fra ethvert produktansvar, hvis der, uden at vores samtykke er blevet indhentet i forvejen, bliver foretaget, udført eller foranledigt egne konstruktionsmæssige forandringer og/eller ikke-forskriftmæssige installationer, som afviger fra vores monteretningslinier. Den, som videreforarbejder produktet, har pligt til at sørge for, at alle lovmæssige forskrifter og forskrifter fra myndighederne, som er påkrævede for fremstillingen og kundevejledningen, især EMV-forskrifterne, bliver overholdt. Det foreliggende produkt er genstand for teknisk videreudvikling og forbedringer, søg oplysninger om den nøjagtige produktspecifikation i de aktuelle salgsdokumenter.

Sikkerhedshenvisninger

Der må kun bruges ikke ændrede originale dele fra firma Becker-Antriebe GmbH.

Sørg for at der ikke findes personer inden for anlæggenes køreområde.

Overhold de for vedkommende land gældende specifikke bestemmelser.

Til tilslutning af styreledninger (ekstra lav spændinger) må der kun bruges ledningstyper med tilstrækkelig spændingsfasthed.

Assembly

Vælg et sted, hvor solindstrålingen kan måles uden problemer og hvor genstande som træer, tag osv. ikke har nogen indflydelse på lysmålingen.

PL

Zastosowanie zgodne z przeznaczeniem

Urządzenie SC41 można stosować wyłącznie w połączeniu ze sterowaniem słoneczno-wiatrowym Centronic SunWindControl SWC52.

Podłączenia urządzeń zewnętrznych dokonać można wyłącznie po konsultacji z doradcą technicznym producenta.

Wykorzystywanie urządzeń do innych celów lub w zakresie wykraczającym poza wyżej opisany, uważane jest za niezgodne z przeznaczeniem.

Gwarancja

Firma Becker-Antriebe GmbH zwolniona jest z gwarancji i odpowiedzialności za produkt, jeżeli bez jej zgody zostaną wprowadzone zmiany konstrukcyjne i / lub dokonana zostanie niewłaściwa instalacja niezgodna z wytycznymi montażowymi. Montażysta musi zwrócić uwagę na przepisy prawne i urzędowe związane z produkcją i doradzaniem klientowi. Szczególnie należy przestrzegać przepisów polskich norm w tej dziedzinie. Przedstawiony produkt podlega ciągłemu rozwojowi i technicznym udoskonaleniom. Prosimy zapoznać się z aktualnymi materiałami informacyjnymi dotyczącymi specyfikacji produktu.

Wskazówki dotyczące bezpieczeństwa

Stosować wyłącznie oryginalne części firmy Becker-Antriebe GmbH.

Nie przebywać w bezpośrednim zasięgu działania urządzeń.

Przestrzegać przepisów obowiązujących w danym kraju.

Do podłączenia przewodów sterujących (zabezpieczenia bardzo niskiego napięcia, z ang. safety extra – low voltage) stosować wyłącznie przewody o wystarczającej wytrzymałości elektrycznej.

Montaż

Do instalacji należy wybrać takie miejsce, w którym bez przeszkód można dokonać pomiaru nasłonecznienia a okoliczne drzewa, dachy itp. nie będą miały wpływu na wynik pomiaru.

TR

Amacına uygun kullanım

SC41 yalnızca güneş-rüzgar kontrol cihazı Centronic SunWindControl SWC52 ile birlikte kullanılmalıdır.

Yabancı cihazların bağlantısı, yalnızca yetkili satıcıya danışılarak gerçekleştirilebilir.

Bundan farklı veya bunun ötesinde bir amaç için kullanılması uygun kullanım kabul edilemez.

Garanti

Becker-Antriebe GmbH, daha önce tarafımızdan izin alınmadan cihaz üzerinde keyfi değişiklikler yapılması ya da yapılması ve/veya cihazın verdiğimiz montaj yönergelerine aykırı şekilde kurulması ya da kurdurulması halinde kanuni ve sözleşmeye dayalı garanti muafiyetine sahiptir. İşlem yapan kişi, üretim ve müşteri danışmanlığı için gerekli tüm kanuni ve resmi yönergelere, özellikle de elektromanyetik uyumlulukla ilgili yönergeler uyması gerektiğini unutmamalıdır. Sözkonusu ürün teknik geliştirme ve iyileştirmelere açıktır, güncel satış belgelerinden ürünün tam özellikleri hakkında bilgi alınır.

Güvenlik talimatları

Daima değiştirilmemiş Becker orijinal parçalarını kullanınız.

Kişileri tesislerin hareket alanından uzak tutunuz.

Ülkeye özgü yönergeleri dikkate alınır.

Kumanda hatlarının (koruyucu düşük gerilimler) bağlantısı için yalnızca yeterli gerilim dayanıklılığına sahip hat tipleri kullanılabilir.

Montaj

Güneş ışığının doğrudan ölçülebileceği; ağaç, çatı vb. nesnelerin ışığın ölçülmesine herhangi bir etkide bulunmayacağı bir yer seçiniz; gölge tesirinin ölçme üzerinde etki yapmasına engel olunuz.

GR

Κανονική χρήση

Η χρήση της συσκευής SC41 επιτρέπεται μόνο σε συνδυασμό με τη συσκευή ελέγχου ηλίου- ανέμου Centronic SunWindControl SWC52.

Προτού προβείτε σε σύνδεση με συσκευές άλλων κατασκευαστών, συμβουλευθείτε το εξειδικευμένο κατάστημα.

Μια χρήση διαφορετική ή ευρύτερη θεωρείται αντικανονική.

Εγγύηση

Η Becker-Antriebe GmbH απαλλάσσεται από την εκ του νόμου και δυνάμει της συμβάσεως εγγυητική ης ευθύνη για πραγματικά ελαττώματα και την ευθύνη της ως παραγωγού, σε περίπτωση που εκτελούνται ή παραγγέλλονται κατασκευαστικές τροποποιήσεις ή ανάρμοστες τοποθετήσεις, αντίθετες με τις οδηγίες συναρμολόγησης μας χωρίς την προηγούμενη άδειά μας. Ο μεταγενέστερος χρήστης πρέπει να φροντίζει ώστε να τηρούνται όλες οι νομικές και διοικητικές διατάξεις ως προς την κατασκευή και την παροχή συμβουλών στους πελάτες, ιδίως τις διατάξεις ηλεκτρομαγνητικής συμβατότητας. Το παρόν προϊόν υπόκειται σε τεχνικές εξελίξεις και βελτιώσεις. Συμβουλευθείτε τα ενημερωμένα έγγραφα πώλησης για τις ακριβείς προδιαγραφές του προϊόντος.

Υποδείξεις ασφαλείας

Να χρησιμοποιούνται μόνον μη τροποποιημένα γνήσια εξαρτήματα Becker.

Πρέπει να κρατάτε τα άτομα έξω από την περιοχή κίνησης των συστημάτων.

Τηρήστε τις κατά τόπους διατάξεις.

Για τις γραμμές ελέγχου του συστήματος χειρισμού (με ασφαλείς χαμηλές τάσεις), πρέπει να χρησιμοποιούνται μόνο καλώδια με ικανοποιητική αντοχή τάσης.

Συναρμολόγηση

Επιλέξτε μια θέση που επιτρέπει την απρόσκοπτη μέτρηση της ηλιακής ακτινοβολίας και όπου τα υπάρχοντα αντικείμενα, όπως δέντρα, στέγες κλπ. δεν μπορούν να επηρεάσουν τη μέτρηση του φωτός.

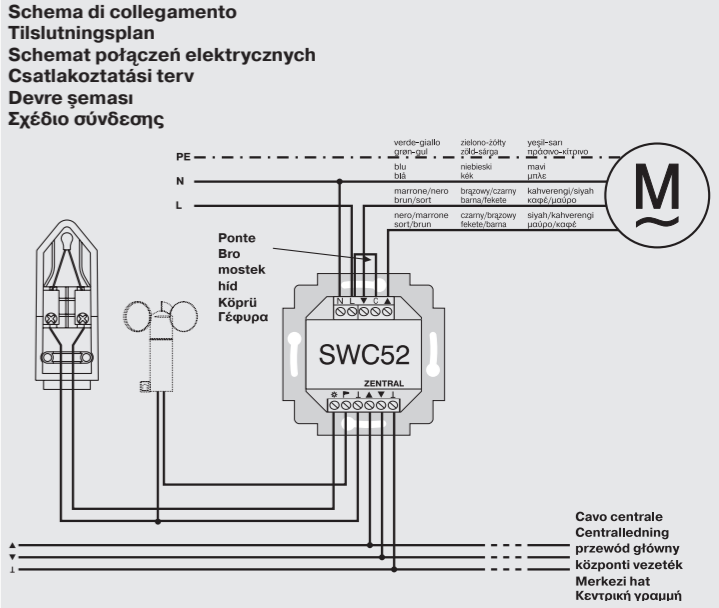
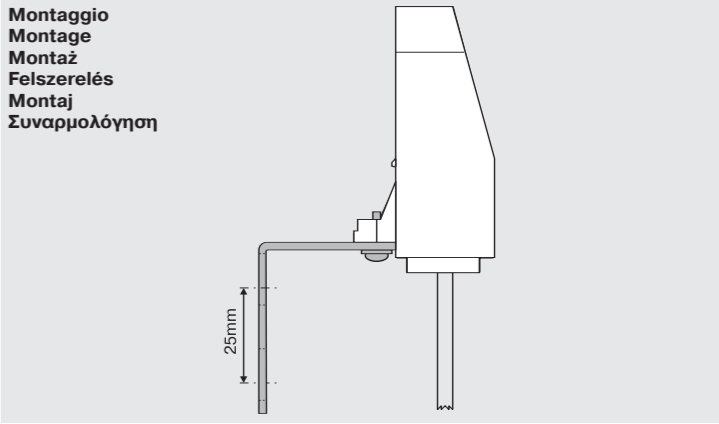

Becker-Antriebe GmbH
35764 Sinn/Germany